

# Callido

## BD 38 B



**Das kleine Wunder  
Scheuersaugmaschine  
Callido BD 38 B**

**Batteriebetrieben mit kraftvollen**



# Callido BD 38 B

zuverlässig, ergonomisch, einfach zu bedienen

Die kleine „große“ Scheuersaugmaschine *Callido BD 38 B* ist ideal für die Reinigung kleiner und mittlerer Flächen.

Dank der **24V Spannung** und dem hohen Wirkungsgrad der Baugruppen garantiert die BD 38 B eine hohe Autonomie im Einsatz.

Selbst mit vollem Reinigungsmittel- und Schmutzwasser-tank lässt sich die BD 38 B während der Arbeit spielend leicht bewegen.

Batteriebetrieben mit kraftvollen

**24V**

Die intuitiven Bedienelemente sind sehr übersichtlich und gut zugänglich.



**1** Der Wassertank ist einfach zu befüllen, da die Tanköffnung groß genug und leicht zugänglich ist. Serienmäßig mit Befüllschlauch.

**2** Der Schmutzwassertank kann mit den großen Griffen leicht abgenommen und entleert werden.

**3** Passgenaue Längen.

**4** Das Innere der BD 38 B ist sauber angeordnet und servicefreundlich.



**5** Der Bürstenteller hat einen großen Durchmesser. Die Borsten ragen über den Teller hinaus und ermöglichen dadurch die Reinigung entlang von Wänden oder Hindernissen.

**6** Durch das Lösen zweier Sicherungstifte kann die Bürstensektion mit dem Saugbalken entnommen werden.

**7** Ladegerät und Batterien gehören zum Standardequipment.

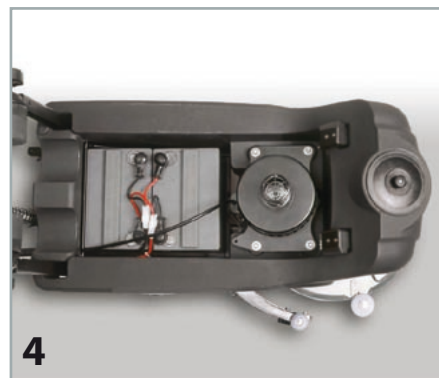



Zwei Arten von Bürsten in PP und Tynex sowie ein Padhalter stehen für alle Anwendungen zur Verfügung.

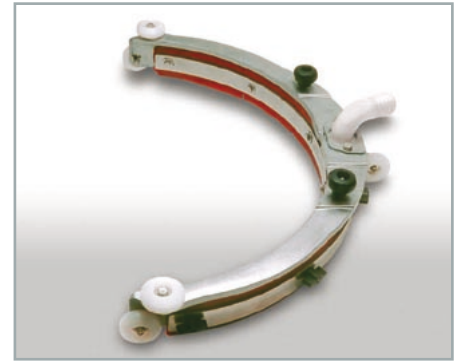

Der Saugbalken besteht aus Aluguss.

Für den einfacheren Transport kann die Maschine schnell umgebaut werden.



## Scheuersaugmaschine Callido BD 38 B

Technische Daten	Einheit	
Spannung	V	24
Arbeitsbreite Bürste	mm	385
Arbeitsbreite Saugbalken	mm	480
Frischwasser-Tank	L	16
Schmutzwasser-Tank	L	22
Bürstendurchmesser	mm	380
Aufnahmeleistung Bürstenmotor	W	250
Bürstendrehzahl	upm	140
Aufnahmeleistung Sauger-Motor	W	300
Unterdruck	mbar	90
Schubbügel	höhenverstellbar	
Gewicht inkl. Batterien	kg	62
Gewicht ohne Batterien	kg	40
Durchmesser Räder	mm	160
Empfohlene Batterie	V - Ah	12V - 2 x 28 (C20 Ah)
Maße	mm	L 760 x B 385 x H 550
Ladegerät	Serie	
Batteriepaket	Serie	

(Serienmäßig wird die Bürste 15.103 ausgeliefert.)

Der stabile, frei einstellbare ergonomische Griff ermöglicht eine einfache Manövrierbarkeit.



Wir beraten Sie gerne:

Bestellnummer

<b>Callido BD 38 B</b>	<b>15.001</b>
2 Batterien 12V 25Ah GEL	15.101
Ladegerät 24V 12A (als externes Gerät verwendbar)	15.102
Bürste ø 375, PP 0.5, weiß	15.103
Bürste ø 375, PP 0.7, weiß	15.104
Bürste ø 385, Tynex 0.9 GRIT 240	15.105
Treibteller ø 352	15.106
Sauglippe vorne	15.107
Sauglippe hinten	15.108